

## Anneau encastrable circulaire Blanc/Chrome pour LED GU10/MR16 Anti-éblouissement UGR19

### Codes produits :

Référence 8070

### caractéristiques du produit :

IP: IP20  
Mesures (mm): Ø85x35mm  
Mesure de coupe (mm): Ø72mm  
Matériau de construction: Thermoplastique  
Certificats: CE - RoHS  
Garantie: 5 ans



### Attributs du produit :

Couleur: Cromo

### Description du produit :

Bague Circulaire Fixe Chrome/Blanc pour Ampoule LED GU10/MR16 Anti-éblouissement UGR19

La **bague encastrable** pour ampoules **dichroïques LED**, à la fois **MR16** et **GU10**, est conçue pour offrir une décoration attrayante et raffinée. Sa forme élégante permet de créer des ambiances exclusives et sophistiquées dans n'importe quel espace.

Fabriqué en **thermoplastique** haute résistance et durabilité, cette bague encastrable se distingue par sa robustesse, garantissant une longue durée de vie tout en maintenant son aspect en parfait état pendant longtemps.

Grâce à son faible indice d'éblouissement **UGR19**, cette bague offre un confort visuel élevé, ce qui en fait une excellente option pour les espaces où une lumière fonctionnelle est nécessaire sans causer de fatigue visuelle.

Spécifications Techniques

- Dimensions de découpe au plafond : Ø72mm

- **Dimensions extérieures** : Ø85mm
- **Profondeur** : 35mm

#### Caractéristiques Principales

- Compatible avec les ampoules LED **GU10** et **MR16**
- Design moderne et minimaliste, idéal pour tout type de décoration
- Fabriqué en **thermoplastique** de haute qualité, garantissant durabilité et résistance
- Faible éblouissement avec un indice UGR19 pour un meilleur confort visuel

Cette bague circulaire fixe est la solution parfaite pour ceux qui recherchent un design élégant et un éclairage efficace avec des ampoules LED.

#### Galerie de produits :

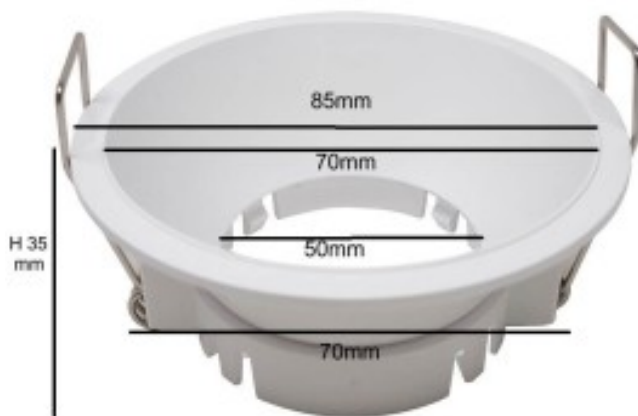

Cut Size: 72mm